

# Technical Bulletin

## PSA & FIAT IVECO F1CE3481N/D/E (F30DT)

TCK194C frente a TCK194LC

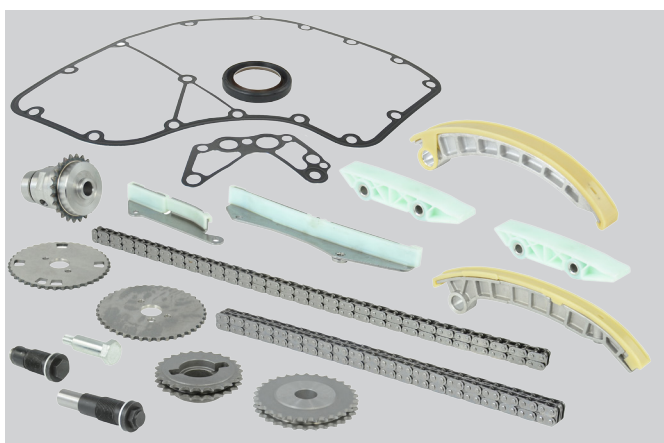

### TCK194C

Número de motor hasta: 1442629 y hasta el estándar de emisiones: Euro IV Incluye TCK194NG y TCK195NG

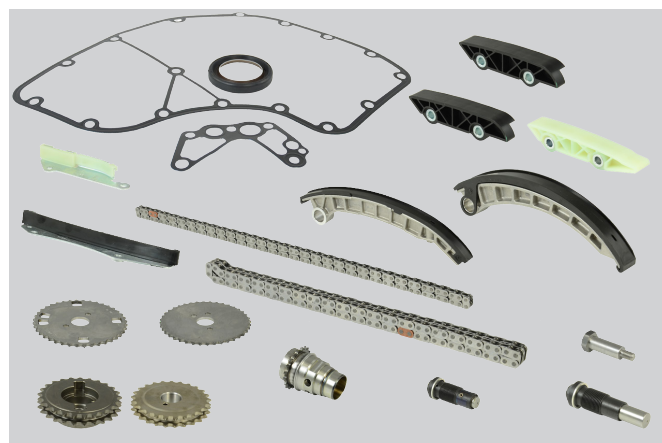

### TCK194LC

Número de motor desde: 1442630 y desde la norma de emisiones Euro V Incluye TCK194LNG y TCK195LNG

### Posición de instalación: material superior

**TCK194NG** - número de motor hasta: 1442629 y hasta el estándar de emisiones: Euro IV

**TCK194LNG** - número de motor de: 1442630 y de la norma de emisiones Euro V

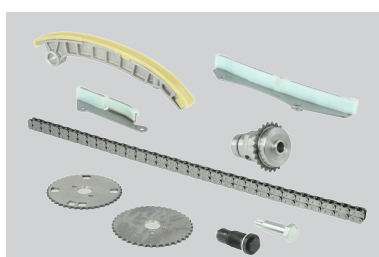

TCK194NG: Cadena de distribución: Simplex, conexión cerrada, 122 conexiones

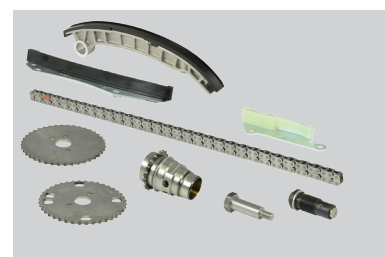

TCK194LNG: Cadena de distribución: Simplex, conexión cerrada, 120 conexiones

Nota: El diseño del engranaje de la bomba de inyección en el TCK194LNG posterior difiere debido a la cadena más corta.



Best Availability. Best Value.  
Best Quality. Best Service.

TB0002-1-ES



+44 (0) 1525 351800



[faiauto.com](http://faiauto.com)

# Technical Bulletin

## PSA & FIAT IVECO F1CE3481N/D/E (F30DT)

### TCK194C frente a TCK194LC

Lado de instalación: abajo

**TCK195NG** - número de motor hasta: 1442629 y hasta el estándar de emisiones: Euro IV

**TCK195LNG** - número de motor de: 1442630 y de la norma de emisiones Euro V

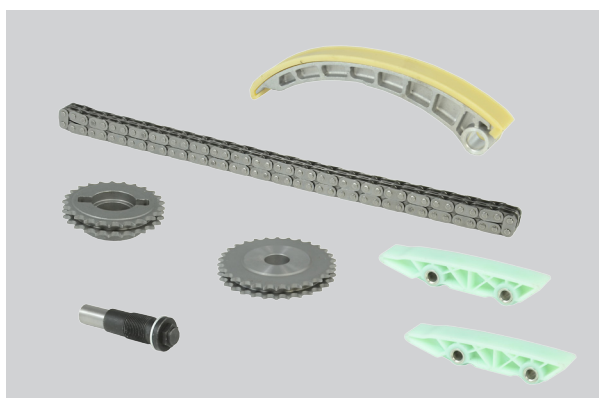

TCK195NG: cadena: dúplex, eslabón cerrado, 84 conexiones



TCK195LNG: cadena: dúplex, eslabón cerrado, 84 conexiones

Nota: Los rieles de guía y las ruedas dentadas del cigüeñal son diferentes.

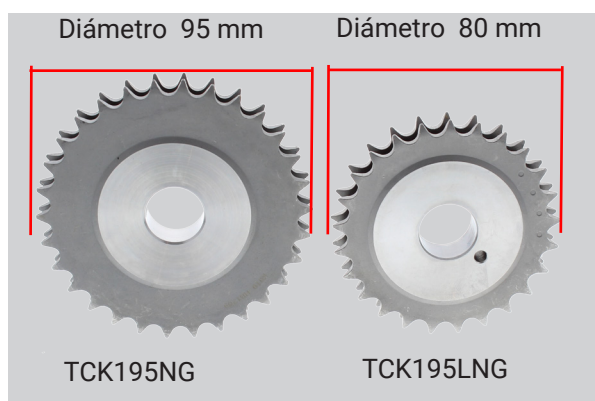

Engranaje del cigüeñal



Carriles guía



**Best Availability. Best Value.**  
**Best Quality. Best Service.**

TB0002-1-ES



+44 (0) 1525 351800



[faiauto.com](http://faiauto.com)